

Junior 633 - Junior 650

230 Vac



ELPRO 65



EN 13241
EN 12453
EN 12445

Made in Italy



OGÓLNE UWAGI DOTYCZĄCE BEZPIECZENSTWA OSÓB

OGÓLNE

Dziękujemy za wybór produktu Fadini. Zachęcamy do dokładnego przeczytania tych instrukcji przed rozpoczęciem korzystania z urządzenia. Instrukcje zawierają ważne informacje, które pomogą Państwu jak najlepiej wykorzystać to urządzenie i zapewnić bezpieczeństwo podczas instalacji, użytkowania i konserwacji urządzenia. Zachowaj instrukcję, aby móc go zawsze konsultować i zagwarantować bezpieczne i właściwe korzystanie z urządzenia.

WPROWADZENIE

Ten automat został zaprojektowany wyłącznie do użytku zgodnego z instrukcją, z minimalnymi wymaganiami akcesoriów bezpieczeństwa i sygnalizacji oraz z urządzeniami Fadini. □ Każde inne zastosowanie nie wskazane w tym podręczniku może spowodować zakłócenia lub szkody dla rzeczy i osób. □ Meccanica Fadini S.r.l. nie ponosi odpowiedzialności za jakiegokolwiek szkody wynikające z niewłaściwego użytkowania i nieuwzględnionego w tej instrukcji; nie odpowiada również za usterki wynikające z użycia materiałów i/lub akcesoriów nie wskazanych przez samą firmę. □ Producent zastrzega sobie prawo do dokonywania zmian w swoich produktach bez uprzedniego powiadomienia. □ Wszystko, co nie jest wskazane w instrukcji, jest niedozwolone.

PRZED INSTALACJĄ

Przed jakimkolwiek działaniem ocenić dopuszczalność instalacji automatyki, a także jego stan i strukturę bramy. □ Upewnij się, że nie występują zagrożenia, które mogłyby wpływać na bezpieczeństwo osób. □ Nie instaluj produktu w pobliżu źródeł ciepła i unikaj kontaktu z palnymi substancjami. □ Trzymaj urządzenia (nadajniki, czytniki zbliżeniowe, przełączniki itp.) służące do uruchamiania automatyzacji z dala od dzieci. □ Przejście przez światło bramy powinno odbywać się wyłącznie, gdy automatyzacja jest zatrzymana. □ Nie pozwalaj dzieciom i/lub osobom przebywać w pobliżu urządzenia, gdy automatyzacja jest w ruchu. □ Aby zapewnić odpowiedni poziom bezpieczeństwa instalacji, konieczne jest użycie fotokomórek, wyłączników krańcowych, pętli indukcyjnych i czujników obecności do zabezpieczenia całego obszaru objętego ruchem bramy. □ Użyj pasów żółto-czarnych lub odpowiednich znaków, aby zidentyfikować niebezpieczne miejsca instalacji. □ Zawsze wyłącz zasilanie urządzenia podczas prac konserwacyjnych i/lub czyszczenia. □ W przypadku demontażu, nie przecinaj przewodów elektrycznych, ale wyłącz je z zacisków, luzując śruby w centrali.

INSTALACJA

Cała instalacja powinna być przeprowadzona przez wykwalifikowany personel techniczny, zgodnie z Dyrektywą Maszynową 2006/42/WE, a w szczególności z normami EN 12445 i EN 12453. □ Sprawdź, czy przed instalacją znajduje się wyłącznik liniowy o napięciu 230 V - 50 Hz z różnicowoprądowym o prądzie 0,03 A. □ Wykorzystaj odpowiednie obiekty testowe do przeprowadzania testów operacyjnych w celu wykrycia obecności w pobliżu lub między urządzeniami bezpieczeństwa, takimi jak fotokomórki, wyłączniki krańcowe itp. □ Przeprowadź dokładną analizę ryzyka, korzystając z odpowiednich narzędzi do wykrywania uderzeń i zgniecenia podczas otwierania i zamykania, zgodnie z wymogami normy EN 12445. □ Znajdź najodpowiedniejsze rozwiązanie w celu wyeliminowania lub zmniejszenia tych ryzyk.

□ W przypadku, gdy brama, którą ma się zautomatyzować, posiada wejście dla pieszych, zaleca się skonfigurować system w taki sposób, aby wyłączać działanie silnika, gdy wejście piesze jest używane. □ Dostarcz informacje o obecności instalacji poprzez umieszczenie tablic z oznaczeniem CE na bramie. □ Instalator ma obowiązek informować i instruować końcowego użytkownika w zakresie prawidłowego korzystania z instalacji; dzieje się to poprzez dostarczenie mu podpisanej dokumentacji, określanej jako techniczna dokumentacja, zawierającej: schemat i elementy instalacji, analizę ryzyka, sprawdzenie akcesoriów bezpieczeństwa, sprawdzenie sił uderzenia oraz informacje o pozostałych ryzykach.

WSKAZÓWKI DLA UŻYTKOWNIKA KOŃCOWEGO

Użytkownik końcowy musi zapoznać się i otrzymać informacje dotyczące jedynie działania instalacji oraz sam staje się odpowiedzialny za jej właściwe wykorzystanie. □ Muszą zawrzeć umowę dotyczącą konserwacji regularnej i awaryjnej (na wezwanie) z instalatorem/serwisantem. □ Wszelkie prace naprawcze powinny być wykonywane wyłącznie przez wykwalifikowany personel techniczny. □ Zawsze zachowuj ten podręcznik instrukcji.

OSTRZEŻENIA DOTYCZĄCE PRAWIDŁOWEGO DZIAŁANIA INSTALACJI

Dla optymalnej wydajności instalacji w czasie oraz zgodnie z przepisami bezpieczeństwa konieczne jest przeprowadzanie właściwej konserwacji i monitorowania całej instalacji do automatyzacji, zainstalowanych urządzeń elektronicznych oraz przewodów do nich podłączonych. □ Cała instalacja powinna być przeprowadzona przez wykwalifikowany personel techniczny, który ma obowiązek wypełnienia dokumentu weryfikacji i prób oraz rejestru konserwacji, jak to wskazano w książce przepisów dotyczących bezpieczeństwa (do uzyskania lub pobrania ze strony www.fadini.net/supporto/downloads). □ Dla automatyzacji zaleca się przeprowadzanie kontroli konserwacyjnej co najmniej co 6 miesięcy, natomiast dla urządzeń elektronicznych i systemów bezpieczeństwa miesięcznej kontroli konserwacyjnej. □ Meccanica Fadini S.r.l. nie ponosi odpowiedzialności za ewentualne niedostosowanie do dobrej praktyki instalacji i/lub niewłaściwą konserwację instalacji.

USUWANIE MATERIAŁÓW.

Opakowania, takie jak karton, nylon, polistyren itp., można utylizować poprzez selektywną zbiórkę odpadów (po wcześniejszej weryfikacji obowiązujących przepisów dotyczących utylizacji odpadów w miejscu instalacji). Elementy elektryczne, elektroniczne i baterie mogą zawierać substancje szkodliwe dla środowiska: usuń je i przekaz odpowiednim firmom zajmującym się recyklingiem, zgodnie z dyrektywą 2012/19/UE. Zakazane jest wyrzucanie szkodliwych materiałów do odpadów.



DEKLARACJA ZGODNOŚCI CE producenta:

Fadini Meccanica S.r.l. (Via Mantova, 177/A - 37053 Cerea - VR - Italy) oświadcza z pełną odpowiedzialnością, że model **Junior 633** jest zgodny z dyrektywą maszynową 2006/42/WE. Ponadto, produkt jest sprzedawany do instalacji jako "automatyzowany system", z oryginalnymi akcesoriami i komponentami wskazanymi przez producenta. Automatyzacja, zgodnie z obowiązującymi przepisami, jest uważana za "maszynę", co oznacza, że instalator zobowiązany jest do przestrzegania wszystkich norm bezpieczeństwa. Sam instalator jest odpowiedzialny za wydanie własnego Oświadczenia o Zgodności. Producent nie ponosi odpowiedzialności za nieprawidłowe użytkowanie produktu. Produkt spełnia następujące konkretne normy: Analiza Ryzyka i następne działania w celu ich wyeliminowania zgodnie z EN 12445 i EN 12453, Dyrektywa dotycząca Niskiego Napięcia 2014/35/UE, Dyrektywa dotycząca Zgodności Elektromagnetycznej 2014/30/UE. W celu potwierdzenia zgodności produktu Producent oświadcza z pełną odpowiedzialnością, że produkt spełnia NORMY PRODUKTU zgodnie z EN 13241-1.

Przetestowane i certyfikowane: oznakowanie **CE** z wynikami testów typu ITT - PDC/0977-2010 - 30/04/2010.

Organizacja i laboratorium powiadomione do certyfikacji produktu zgodnie z DM 2004/108/CE:
Instytut Badań i Badań M.Masini srl - Via Moscova, 11 - 20017 Rho (MI)
- Powiadomienie CE 0068
- Akkredytowany SINCERT 047A - Akkredytowany SINAL 0019
- Zgodność z następującymi normami: UNI EN 13241-1, UNI EN 12604, UNI EN 12605, UNI EN 12445, UNI EN 12453

Meccanica Fadini S.r.l.
Dyrektor Odpowiedzialny

DEKLARACJA ZGODNOŚCI CE producenta:

Fadini Meccanica S.r.l. (Via Mantova, 177/A - 37053 Cerea - VR - Italy) oświadcza z pełną odpowiedzialnością, że model **Junior 650** jest zgodny z dyrektywą maszynową 2006/42/WE. Ponadto, produkt jest sprzedawany do instalacji jako "automatyzowany system", z oryginalnymi akcesoriami i komponentami wskazanymi przez producenta. Automatyzacja, zgodnie z obowiązującymi przepisami, jest uważana za "maszynę", co oznacza, że instalator zobowiązany jest do przestrzegania wszystkich norm bezpieczeństwa. Sam instalator jest odpowiedzialny za wydanie własnego Oświadczenia o Zgodności. Producent nie ponosi odpowiedzialności za nieprawidłowe użytkowanie produktu. Produkt spełnia następujące konkretne normy: Analiza Ryzyka i następne działania w celu ich wyeliminowania zgodnie z EN 12445 i EN 12453, Dyrektywa dotycząca Niskiego Napięcia 2014/35/UE, Dyrektywa dotycząca Zgodności Elektromagnetycznej 2014/30/UE. W celu potwierdzenia zgodności produktu Producent oświadcza z pełną odpowiedzialnością, że produkt spełnia NORMY PRODUKTU zgodnie z EN 13241-1.

Przetestowane i certyfikowane: oznakowanie **CE** z wynikami testów typu ITT - PDC/0977-2010 - 30/04/2010.

Organizacja i laboratorium powiadomione do certyfikacji produktu zgodnie z DM 2004/108/CE:
Instytut Badań i Badań M.Masini srl - Via Moscova, 11 - 20017 Rho (MI)
- Powiadomienie CE 0068
- Akkredytowany SINCERT 047A - Akkredytowany SINAL 0019
- Zgodność z następującymi normami: UNI EN 13241-1, UNI EN 12604, UNI EN 12605, UNI EN 12445, UNI EN 12453

Meccanica Fadini S.r.l.
Dyrektor Odpowiedzialny

GŁÓWNE KOMPONENTY POTRZEBNE DO MONTAŻU NAPĘDU

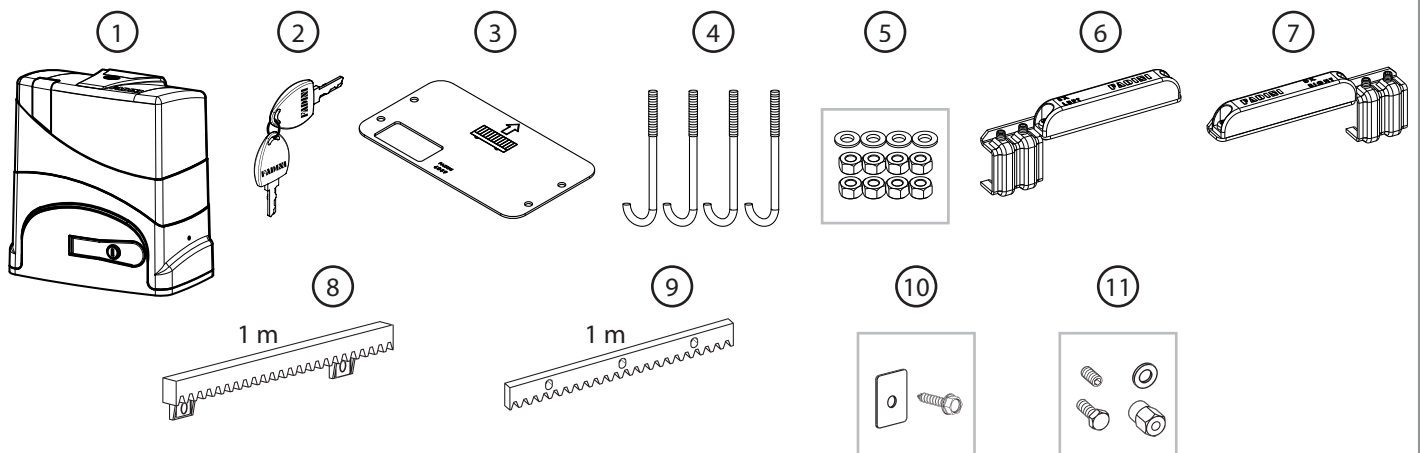

- 1 - Napęd elektromechaniczny Junior 633/Junior 650 z centralą sterującą Elpro 65
- 2 - 2 klucze do ręcznego wysprężlania
- 3 - Podstawa
- 4 - 4 kotwy
- 5 - 8 nakrętek sześciokątnych M10 z podkładkami
- 6 - Magnetyczny wyłącznik krańcowy – lewy, SX

- 7 - Magnetyczny wyłącznik krańcowy – prawy, DX
- 8 - Nylonowa listwa zębata (brak w zestawie)
- 9 - Listwa zębata 30x8 (brak w zestawie)
- 10 - 30 wkręty z kwadratową podkładką do listwy zębatej (brak w zestawie)
- 11 - 30 zestaw do mocowania listwy zębatej (brak w zestawie)

Rys. 1

GŁÓWNE KOMPONENTY NAPĘDU JUNIOR 633 /JUNIOR 650

Polski

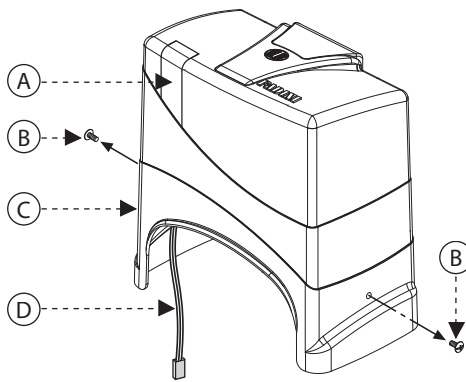

- A - Diody LED niebiesko/czerwone pokazujące stan
- B - Śruby pokrywy
- C - Pokrywa
- D - Przewód zasilający do LED
- E - Centrala ELPRO 63 dla Junior 633 i Junior 650
- F - Kondensator 16 μ F
- G - Podstawa centrali
- H - Zaciski zasilania z bezpiecznikiem
- I - Korpus centrali
- L - Dźwignia wysprężlenia z kluczem
- M - Złącze radioodbiornika
- N - Enkoder
- O - Silnik elektryczny 230 Vac - 0,33 CV
- P - Mikrostyk odcinający zasilanie przy wysprężeniu

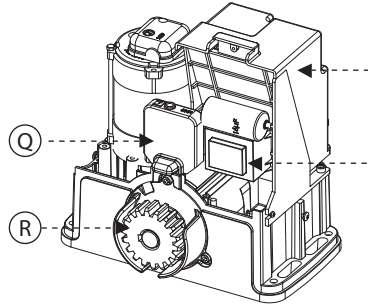
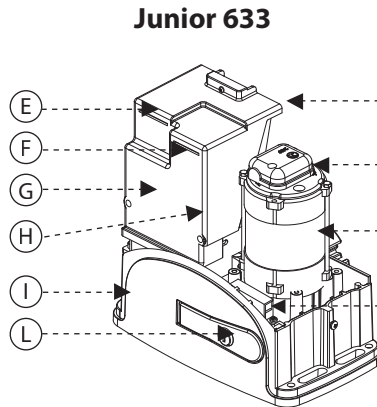

- Q - Magnetyczny wyłącznik krańcowy
- R - Koło zębate m4 Z18
- S - Obudowa centrali
- T - Transformator 230V – 24V – 20VA
- U - Silnik elektryczny 230 Vac - 0,5 CV

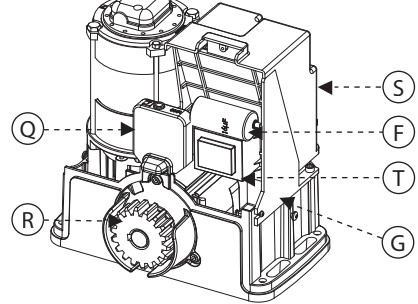
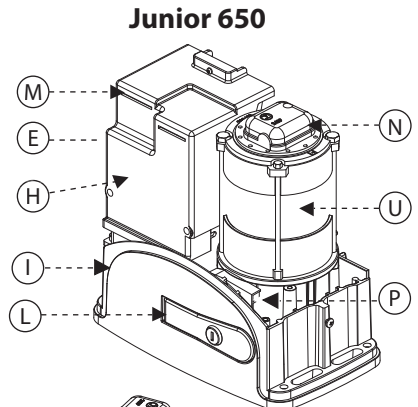

Rys. 2

AKCESORIA I POŁĄCZENIA ELEKTRYCZNE

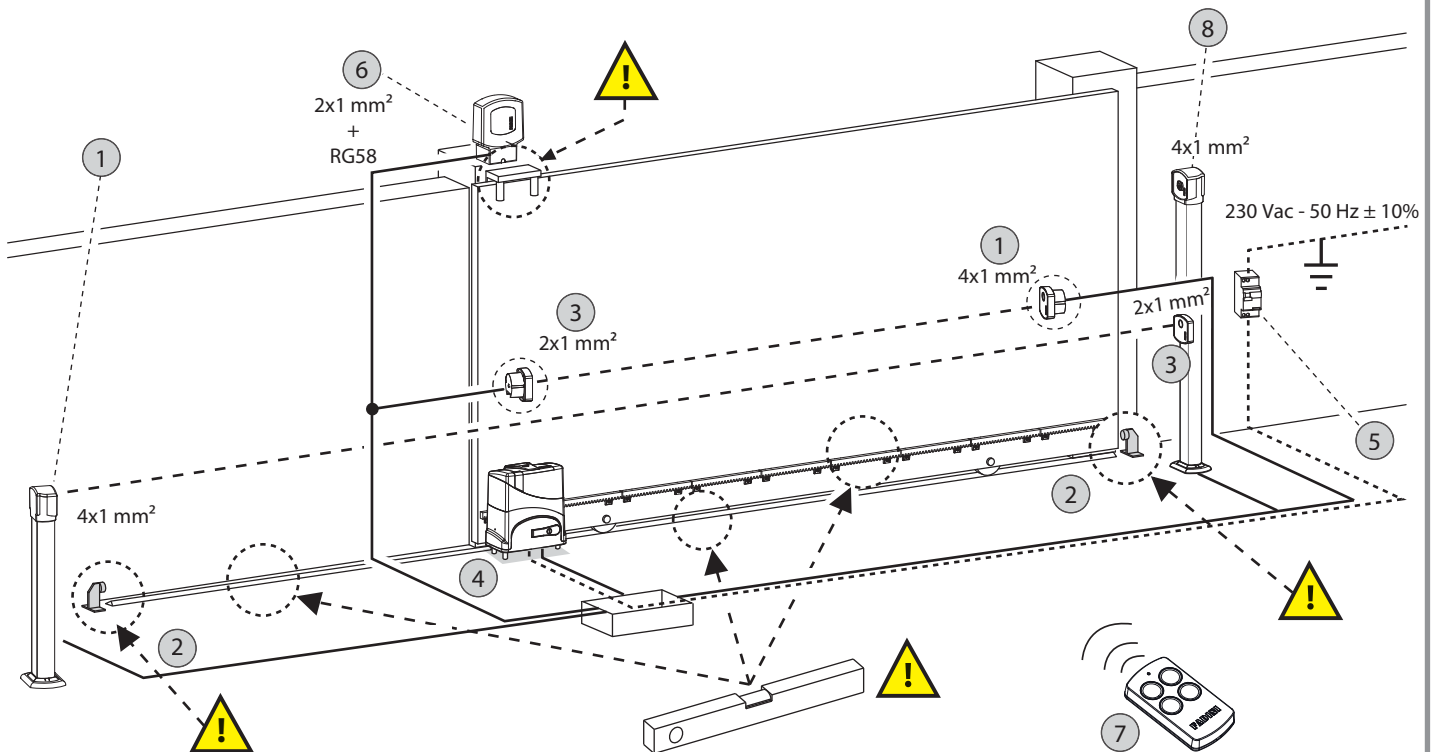

Uwaga: należy sprawdzić stan techniczny bramy oraz poprawność jej ruchu, usuwając całe tarcie.

- 1 - Odbiornik fotokomórki
- 2 - Odbój/ogranicznik
- 3 - Nadajnik fotokomórki
- 4 - Junior 633 / Junior 650 dla centrali Elpro 65 i radioodbiornik

- 5 - Wyłącznik różnicowoprądowy 0,03A – 230V-50Hz
- 6 - Lampa ostrzegawcza
- 7 - Pilot
- 8 - Przełącznik kluczykowy

Rys. 3

OTWARCIE POKRYWY



UWAGA: po zdjęciu dwóch śrub bocznych podnieś kłapę pokrywy i wyciągnij w pionie, nie zrywaj złącza kabla płytki LED.

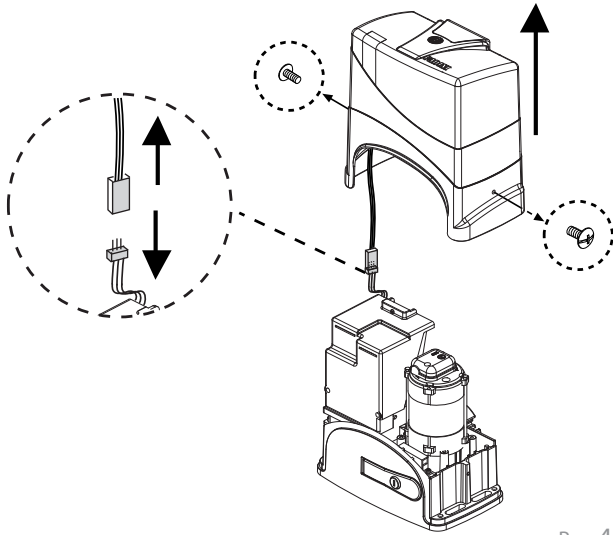

Rys. 4

MOCOWANIE PŁYTY



UWAGA: nakrętka pod spodem płytki powinna znajdować się 47 mm od końca śruby mocującej.

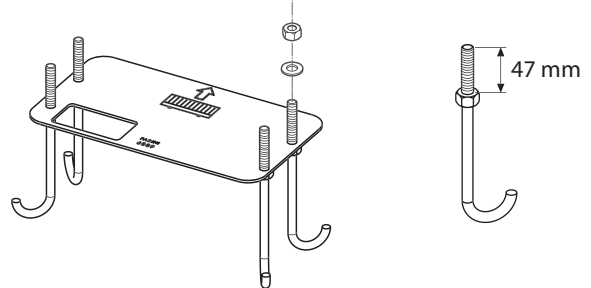

- 1 płyta fundamentowa
- 4 śruby mocujące
- 8 śruby sześciokątne M10 + podkładki

Rys. 5

MOCOWANIE Z PŁYTKĄ FUNDAMENTOWĄ

Umieścić i przymocować płytę fundamentową w odległości 60 mm od krawędzi bramy, wypoziomowując ją.

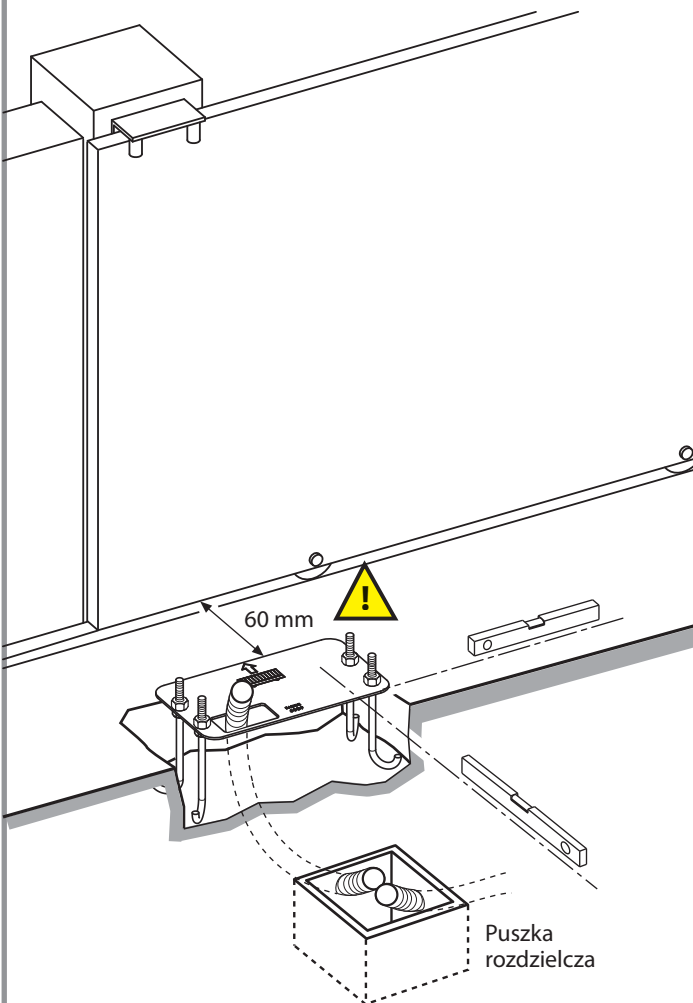

Rys. 6

MOCOWANIE Z KOŁKAMI (brak w zestawie)

Ważne jest, aby gwint wystawał o 40 mm ponad powierzchnię podstawy.

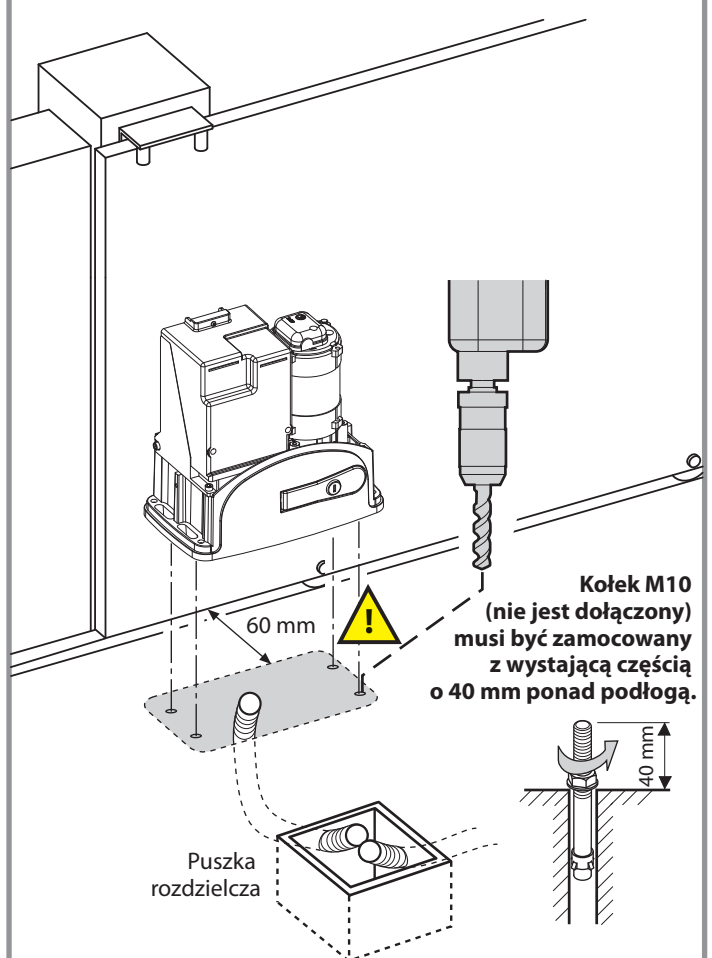

Kołek M10 (nie jest dołączony) musi być zamocowany z wystającą częścią o 40 mm ponad podłogą.

Rys. 7

MONTAŻ SIŁOWNIKA JUNIOR

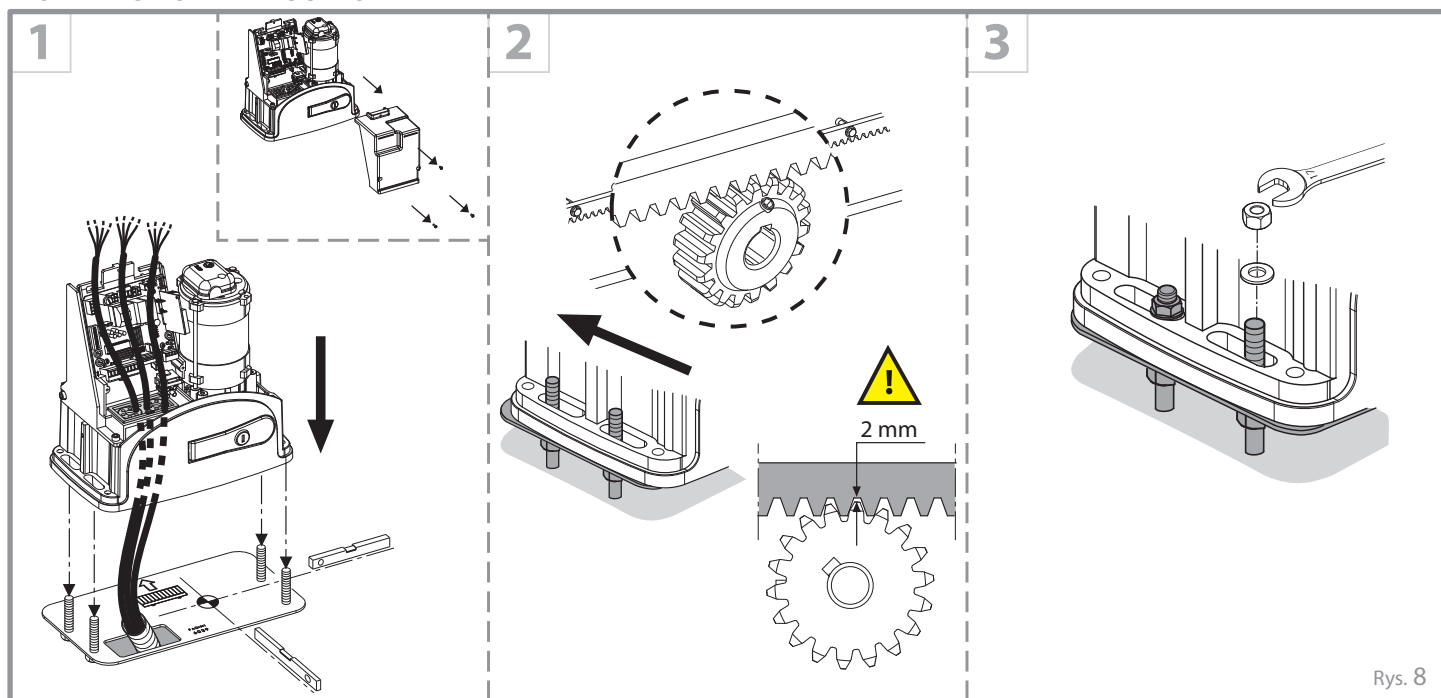

ZASILANIE ELEKTRYCZNE CENTRALI

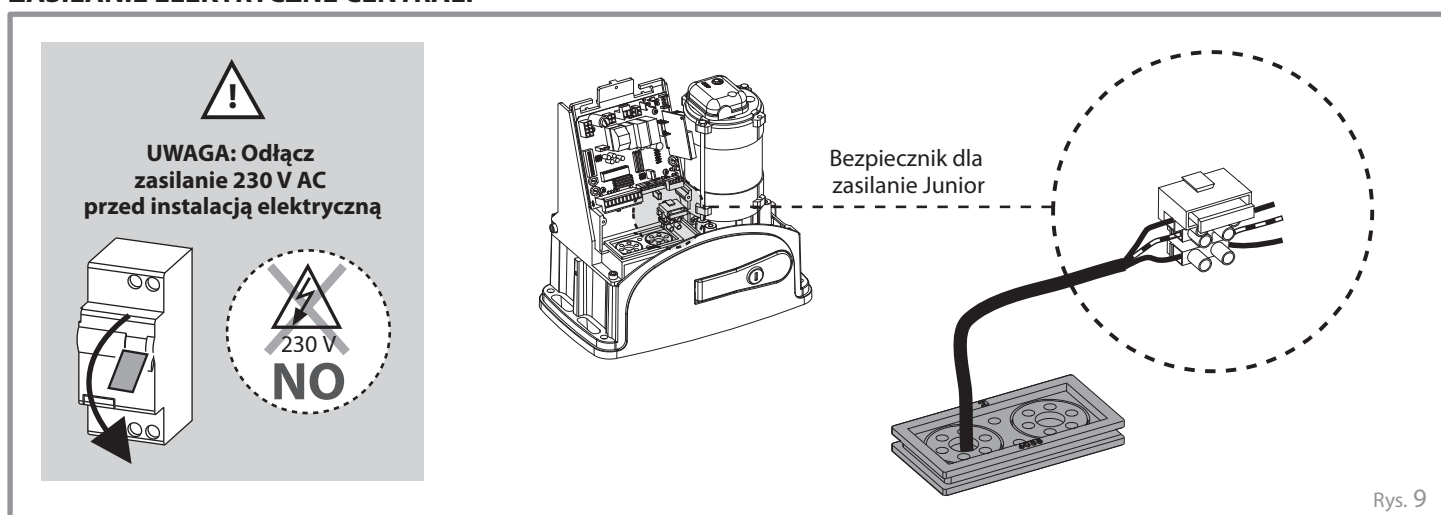

IDENTYFIKACJA JUNIORA, ZAINSTALOWANEGO PO PRAWEJ LUB PO LEWEJ STRONIE

Należy początkowo ustalić, czy instalacja Juniora znajduje się po prawej czy po lewej stronie, patrząc od wewnątrz instalacji: można to zrobić, przesuwaną DIP switch n°11 centrali Elpro 64 (już zainstalowanej w siłowniku Juniora 624) na pozycję ON lub OFF (Rysunek 10).

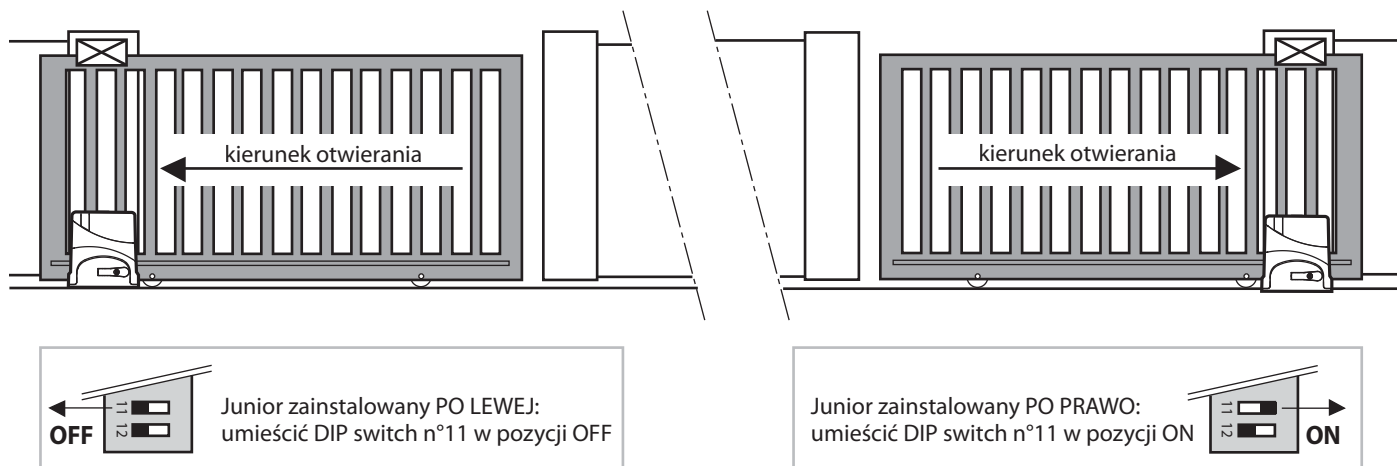

Rys. 10

MOCOWANIE UCHWYTÓW KOŃCÓWEK DO SZYNY



UWAGA: Nie otwierać i nie odwracać pojedynczych magnesów wewnątrz plastikowych uchwytów końcówek; są one już prawidłowo zainstalowane, aby mogły być rozpoznane przez logikę centrali.

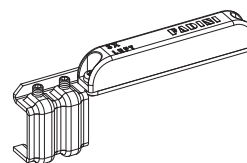

Magnetyczny wyłącznik
krańcowy – lewy, SX

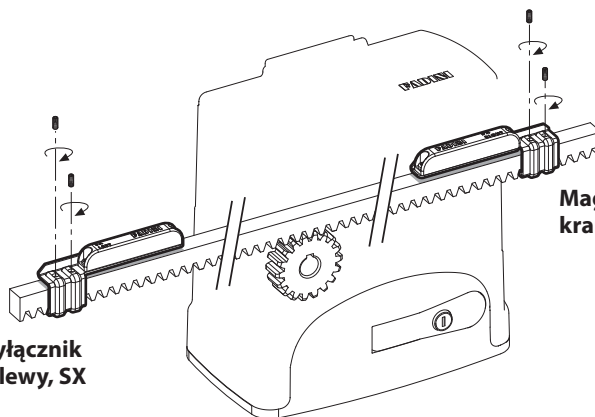

Magnetyczny wyłącznik
krańcowy – prawy, DX



UWAGA: WAŻNE, ABY BRAMA NIE UDERZYŁA W ODBOJNIK BRAMY PODCZAS OTWIERANIA I ZAMYKANIA; ZAWSZE POZOSTAWIAJ ODSTĘP 30-50 mm OD LINII RUCHU KRAŃCÓWEK.

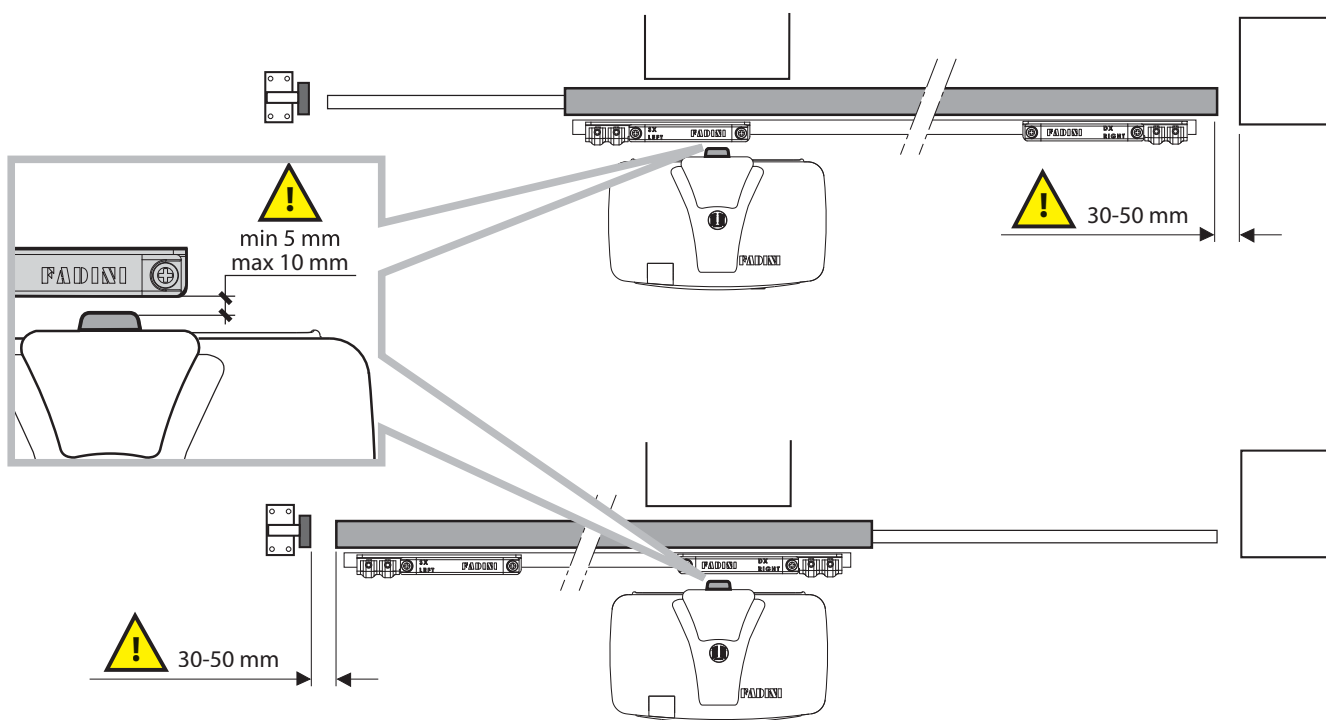

Rys. 11

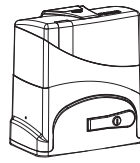

Junior 633 max 600 kg
Junior 650 max 1.200 kg

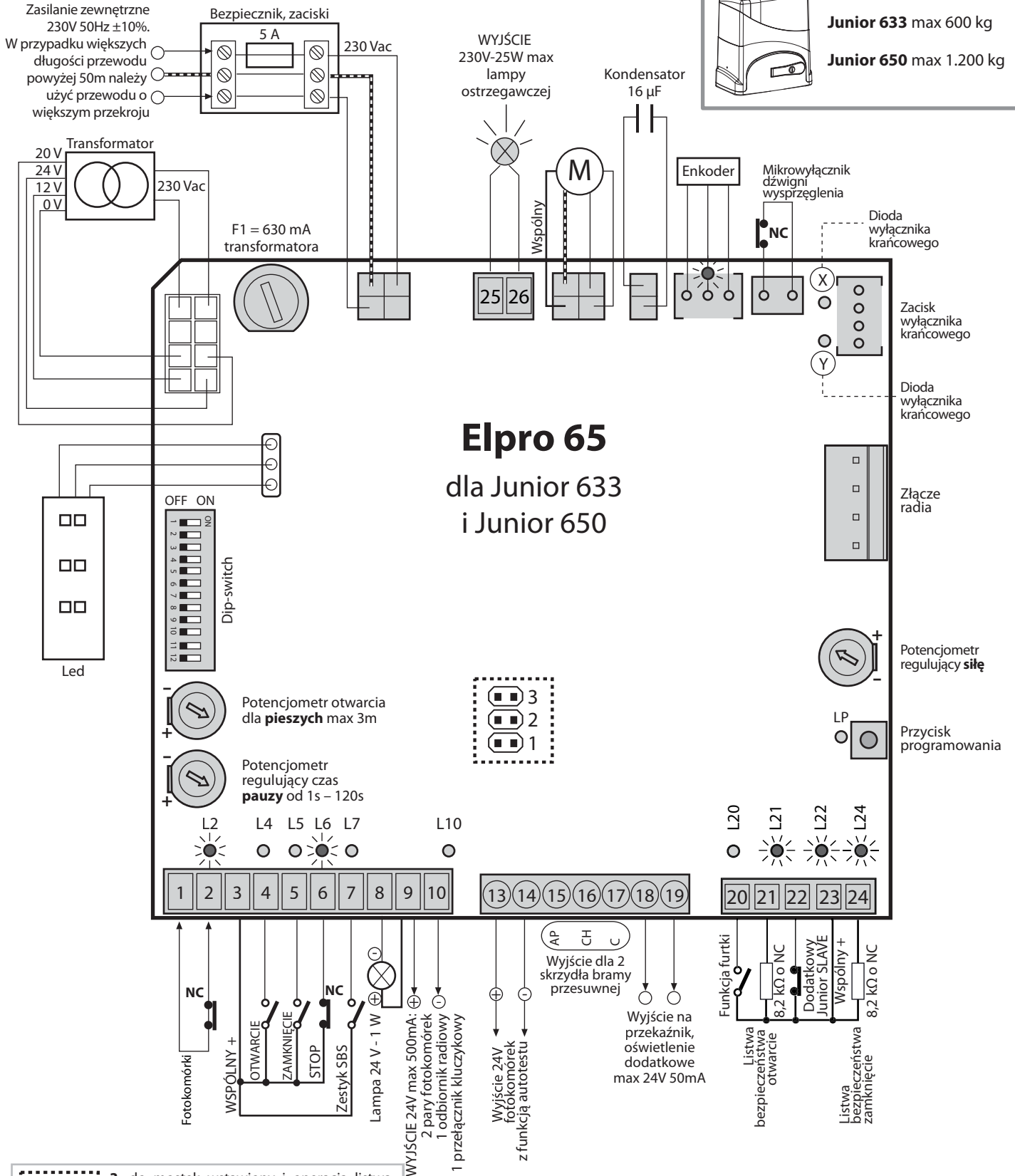

Elpro 65
dla Junior 633
i Junior 650

- 3. do mostek wstawiony i operacja listwa, odwraca ruch otwierania i zamykania na podwójnej długości skoku
- 2. do mostek wstawiony i operacja listwa, automatycznie zamyka po czasie przerwy
- 1. mostek wstawiony dla Junior 650; usunąć dla Junior 633

LED włączone
LED wyłączone

UWAGA: Dioda LED przedstawiona tutaj jest w normalnym stanie dla poprawnej pracy centrali ELPRO 65. **Zielone diody LED powinny być zawsze włączone.**

UWAGA: UŻYCIE AKCESORIÓW NIE WYPRODUKOWANYCH PRZEZ FIRMĘ FADINI USZKODZIĆ KARTY. ZAWSZE UŻYWAJ CZYSTYCH KONTAKTÓW DLA WEJŚĆ NA - NC.

UWAGA: Wszystkie możliwe połączenia z zaciskami centrali są również przedstawione w instrukcjach dołączonych do poszczególnych akcesoriów.



UWAGA: instalacja tej centrali elektronicznej wymaga specjalistycznej wiedzy technicznej i musi być przeprowadzona przez fachowców posiadających odpowiednie kwalifikacje i uprawnienia zgodnie z obowiązującymi przepisami bezpieczeństwa. Ważne jest dokładne przeczytanie i ścisłe przestrzeganie instrukcji, aby uniknąć błędnej instalacji i/lub użytkowania centrali elektronicznej. Centrala elektroniczna ELPRO 65 została zaprojektowana i wykonana do zarządzania elektromechaniczną bramą przesuwną Junior 633 i Junior 650 z silnikami 230 V. Jakikolwiek inne zastosowanie lub użytkowanie inne niż określone w tym instrukcji, jest zakazane. Firma Meccanica Fadini nie ponosi odpowiedzialności za szkody w mieniu lub osobach wynikające z ewentualnej błędnej instalacji lub braku dostosowania instalacji do obowiązujących przepisów; nakłada się obowiązek przestrzegania dyrektywy maszynowej 2006/42/CE. Wszystkie prace konserwacyjne lub sprawdzające stan produktu powinny być wykonywane przez wykwalifikowany i profesjonalnie przeszkolony personel. Przed rozpoczęciem wykonywania jakichkolwiek prac przy centrali należy odłączyć od niej zasilanie. Zaleca się również zapoznanie się z broszurą Normy Bezpieczeństwa, którą firma Meccanica Fadini udostępniła. Producent nie ponosi odpowiedzialności za niewłaściwe użytkowanie centrali elektronicznej.

DEKLARACJA ZGODNOŚCI CE producenta:

Meccanica Fadini S.r.l. (Via Mantova, 177/A - 37053 Cerea - VR - Włochy) oświadcza pod własną odpowiedzialność, że **Elpro 65** jest zgodny z dyrektywą maszynową 2006/42/WE. Ponadto: jest wprowadzany do obrotu w celu instalacji w "automatycznym systemie", z oryginalnymi akcesoriami i komponentami wskazanymi przez Producenta. Producent nie ponosi odpowiedzialności za niewłaściwe użycie produktu. Produkt spełnia następujące określone normy: Dyrektywa Niskiego Napięcia 2014/35/UE, Dyrektywa Kompatybilności Elektromagnetycznej 2014/30/UE. W celu potwierdzenia zgodności z normami produkt Producent oświadcza, że respektuje **NORMATYWNĄ PRODUKTU EN 13241-1**.

Meccanica Fadini S.r.l.
Dyrektor Odpowiedzialny

Opis ogólny: Elpro 65 to centrala do sterowania i zarządzania elektromechanicznym, przesuwym napędem Junior 633/Junior 650, z programowaniem samouczącym różnych faz ruchu bramy. **Zasilanie:** 230 V ±10%, 50 Hz, jednofazowe. **Logika pracy:** podanie impulsu powoduje wykonanie funkcji otwarcia, pauzy, zamknięcia w trybie automatycznym lub półautomatycznym. Centrala posiada również funkcje spowolnienia, możliwość ustawienia funkcji krok po kroku, wyłączenie odwracania podczas otwierania, funkcje migania wstępnego, tryb otwarcia dla pieszych, możliwość wyłączenia spowolnienia przy zamykaniu oraz odwrócenie ruchu przy kontakcie z przeszkodą. Zmiana kierunku otwierania za pomocą przełącznika Dip-Switch. Obudowa z diodami LED o kolorach niebiesko/czerwonym wskazującymi stan napędu.

DIODY KONTROLNE: stan diody LED przy prawidłowym funkcjonowaniu instalacji: diody LED zielone powinny być zawsze włączone, diody LED czerwone zawsze wyłączone.

- L2 (zielono włączone)** = fotokomórka, gaśnie po zakłóceniu wiązki fotokomórek
- L4 (czerwony wyłączony)** = otwarcie, zapala się po wydaniu komendy otwierania
- L5 (czerwony wyłączony)** = zamknięcie, zapala się po wydaniu komendy zamykania
- L6 (zielono włączone)** = stop, gaśnie się po wydaniu komendy stop
- L7 (czerwony wyłączony)** = radio, zapala się przy każdym impulsie pilota
- L10 (czerwony wyłączony)** = zapala się w przypadku zwarcia na zasilaniu 24 Vdc
- L20 (czerwony wyłączony)** = tryb dla pieszych, zapala się po podaniu komendy otwarcia dla pieszych
- L21 (zielono włączone)** = fotokomórka na otwieranie, gaśnie zakłóceniu wiązki fotokomórek
- L22 (zielono włączone)** = wejście 2 napędu Junior (SLAVE)
- L24 (zielono włączone)** = listwa bezpieczeństwa zamknięcie, wyłącza się, gdy występuje przeszkoda
- LP (czerwony wyłączony)** = dioda LP świeci się podczas programowania
- X (czerwony)** = dioda wyłącznika krańcowego, zapalona podczas ruchu
- Y (czerwony)** = dioda wyłącznika krańcowego, zapalona podczas ruchu

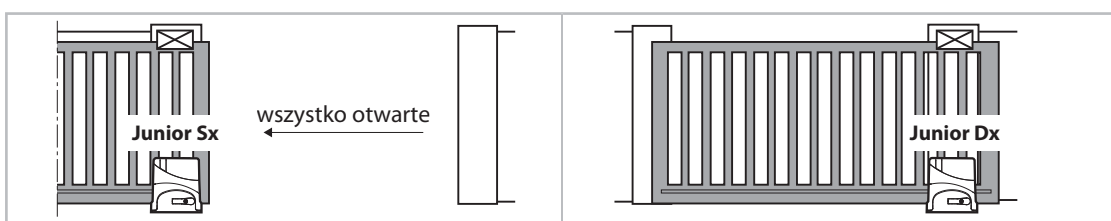
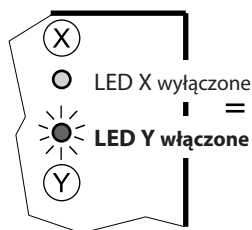
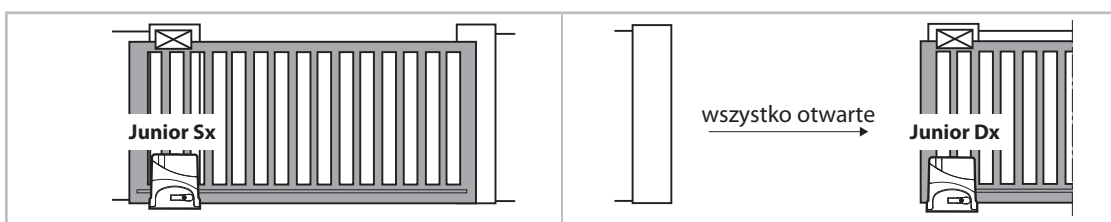
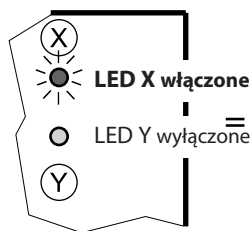
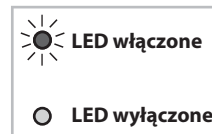

DIP-SWITCH: ustawienia wszystkich funkcji dostępnych w napędach Junior 633 i Junior 650.

- 1 = OFF: Fotokomórka nie zatrzymuje ruchu podczas otwierania
- 2 = OFF: Radio zatrzymuje i odwraca bieg podczas otwierania
- 3 = OFF: Tryb pół-automatyczny
- 4 = OFF: Bez migania wstępnego przed otwieraniem
- 5 = OFF: Odwraca bieg przy każdym impulsie radia
- 6 = OFF: Spowolnienie (do zaprogramowania)
- 7 = OFF: Odwraca bieg przy kontakcie z przeszkodą
- 8 = OFF: Miganie lampy włączone podczas pauzy
- 9 = OFF: Bez zamykania po przejściu przez linię fotokomórek
- 10 = OFF: Bez fototestu fotokomórek (DSA)
- 11 = OFF: Napęd Junior 633/650 zamontowany z lewej strony
- 12 = OFF: Pojedyncza centrala ELPRO 65, MASTER

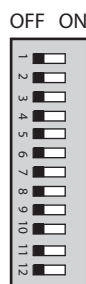

- 1 = ON: Fotokomórka zatrzymuje podczas otwierania
- 2 = ON: Radio nie zatrzymuje i nie odwraca biegu podczas otwierania
- 3 = ON: Zamykanie automatyczne po czasie pauzy
- 4 = ON: Miganie wstępne przed otwieraniem
- 5 = ON: Otwórz-stop-zamknij-stop
- 6 = ON: Bez spowolnień
- 7 = ON: Nie odwraca biegu przy kontakcie z przeszkodą
- 8 = ON: Miganie lampy wyłączony podczas pauzy
- 9 = ON: Zamykanie po przejściu przez linię fotokomórek
- 10 = ON: Fototest (DSA)
- 11 = ON: Napęd Junior 633/650 zamontowany z prawej strony
- 12 = ON: Druga centrala ELPRO 65, SLAVE

POŁĄCZENIA ELEKTRYCZNE I ICH FUNKCJE

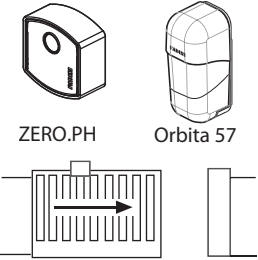
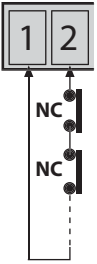
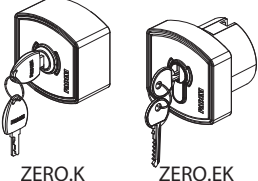
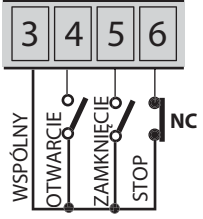
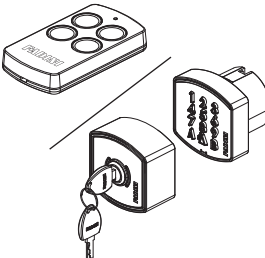
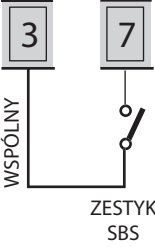
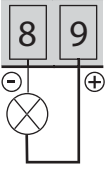
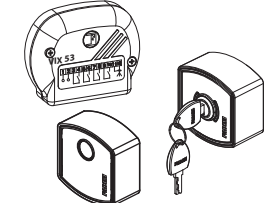
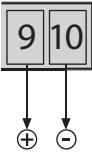
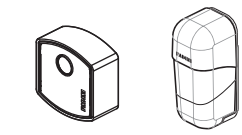
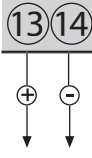
Akcesoria	Podłączenia elektryczne	Dip-Switch oraz dioda LED wskazująca stan
<p>Fotokomórka i listwa bezpieczeństwa:</p>  <p>ZERO.PH Orbita 57</p>	 <p>1 2</p> <p>NC</p> <p>NC</p> <p>Wszystkie akcesoria bezpieczeństwa, ze stykami NC, takie jak odbiorniki fotokomórek, listwy bezpieczeństwa muszą być podłączone szeregowo do zacisków 1 i 2.</p>	<p>DIP-SWITCH 1</p> <p>ON: zatrzymują podczas otwierania i odwracają bieg podczas zamykania</p> <p>OFF: nie zatrzymują podczas otwierania i odwracają bieg podczas zamykania</p> <p>L2 zielony włączony: gaśnie podczas przerwania wiązki fotokomórek</p>
<p>Przełącznik kluczykowy:</p>  <p>ZERO.K ZERO.EK</p>	 <p>3 4 5 6</p> <p>WSPÓLNY</p> <p>OTWARCIE</p> <p>ZAMKNIĘCIE</p> <p>STOP</p> <p>NC</p> <p>Zestyki NC i NO muszą być połączone z odpowiednimi zaciskami centrali. Należy zapoznać się z dokumentacją techniczną montowanego akcesorium.</p>	<p>L4 czerwony wyłączony: zapala się przy podaniu impulsu otwierania</p> <p>L5 czerwony wyłączony: zapala się przy podaniu impulsu zamykania</p> <p>L6 zielony włączony: gaśnie przy podaniu impulsu stop</p>
<p>Zestaw SBS radia:</p> 	 <p>3 7</p> <p>WSPÓLNY</p> <p>ZESTYK SBS</p> <p>Podłączenie pomiędzy te dwa zaciski zestawu osprzętu NO skutkuje ustawieniem następujących trybów pracy</p> <ul style="list-style-type: none"> - Tylko otwieranie: Dip 2 = ON i Dip 5 = OFF - Odwracanie kierunku po każdym impulsie: Dip 2 = OFF i Dip 5 = OFF - Krok po kroku: Otwórz - Stop - Zamknij Stop Dip 2 = OFF i Dip 5 = ON 	<p>DIP-SWITCH 2 e 5 (NIE wolno ustawiać obu razem w pozycję ON):</p> <p>ON: nie odwraca i nie zatrzymuje podczas otwierania</p> <p>OFF: zatrzymuje i odwraca bieg podczas otwierania</p> <p>ON: otwórz-Stop-Zamknij-Stop</p> <p>OFF: odwracanie kierunku po każdym impulsie</p> <p>L7 czerwony wyłączony: zapala się przy podaniu impulsu radiowego</p>
<p>Kontrolka stanu bramy Wyjście 24V – 1W:</p>	 <p>8 9</p> <p>Wyjście kontrolki stanu bramy:</p> <p>Lampka zapalona = brama otwarta</p> <p>Lampka zgaszona = brama Zamknięta</p> <p>Lampka miga (0,5s – szybko) = zamykanie</p> <p>Lampka miga (1s – normalnie) = otwieranie</p>	
<p>Wyjście 24V:</p> 	 <p>9 10</p> <p>WYJŚCIE 24V o maksymalnym obciążeniu:</p> <ul style="list-style-type: none"> 2 pary fotokomórek 1 radioodbiornik 1 przełącznik kluczykowy ZERO.K / ZERO.EK <p>Wszystkie instrukcje są dołączone do odpowiednich akcesoriów sterowania.</p>	
<p>Wyjście 24V, fototest (DSA)</p> 	 <p>13 14</p> <p>Wyjście 24 Vdc Zasilające nadajniki fotokomórek (połączone równoległe) do kontroli DSA:</p> <p>jeśli ta funkcja jest włączona, przed każdym ruchem bramy następuje sprawdzenie wszystkich urządzeń bezpieczeństwa.</p>	<p>DIP-SWITCH 10</p> <p>ON: fototest DSA. I projektory fotokomórek muszą być koniecznie zasilane z wyjść 13-14</p> <p>OFF: bez fototestu DSA</p>

POŁĄCZENIA ELEKTRYCZNE I ICH FUNKCJE

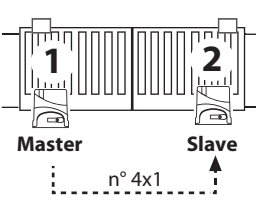
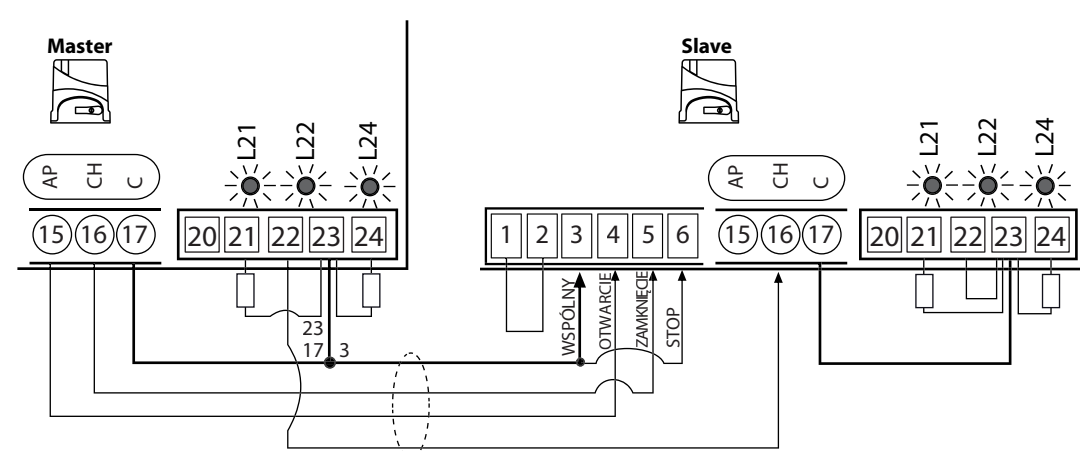
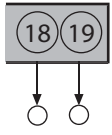
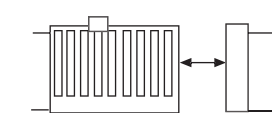
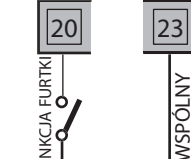
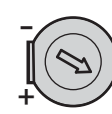
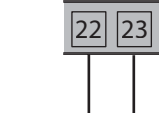
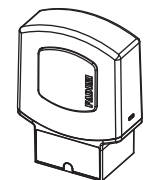
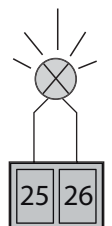





Akcesoria	Podłączenia elektryczne	Dip-switch i Diody sygnalizacyjne z funkcji																		
<p>Połączenie dwóch napędów Junior 633/650:</p> 	<p>Ważne jest ustalenie która centrala ELPRO 65 będzie ustawiony w tryb MASTER, a który w SLAVE dla dip-switch 12. Wszystkie akcesoria zabezpieczające i akcesoria sterowania muszą być podłączone do zacisków centrali ustawionego w tryb MASTER. Jeśli dwa skrzydła nie są równej długości, zainstaluj siłownik MASTER na dłuższym skrzydle.</p> <p>Należy wykonać następujące połączenia:</p> <table border="0"> <tr> <td>Elpro 65 MASTER</td> <td>Elpro 65 SLAVE</td> </tr> <tr> <td>dip-switch 12 = OFF:</td> <td>dip-switch 12 = ON:</td> </tr> <tr> <td>zacisk 15 (otwarcie) -----></td> <td>zacisk 4 (otwarcie)</td> </tr> <tr> <td>zacisk 16 (zamknięcie) -----></td> <td>zacisk 5 (zamknięcie)</td> </tr> <tr> <td>zacisk 17-23 (wspólny) ---></td> <td>zacisk 3 (wspólny)</td> </tr> <tr> <td>zacisk 22 -----></td> <td>zacisk 16 (zamknij)</td> </tr> <tr> <td></td> <td>zacisk 17 mostek z zacisk 23</td> </tr> <tr> <td></td> <td>zacisk 1 mostek z zacisk 2</td> </tr> <tr> <td></td> <td>zacisk 3 (wspólny) mostek z 6 (stop)</td> </tr> </table>  <p>PROGRAMUJ OSOBNO JUNIOR MASTER I SLAVE PO WYKONANIU PODŁĄCZEŃ I POPRAWNYM USTAWIENIU DIP-SWITCH</p>	Elpro 65 MASTER	Elpro 65 SLAVE	dip-switch 12 = OFF:	dip-switch 12 = ON:	zacisk 15 (otwarcie) ----->	zacisk 4 (otwarcie)	zacisk 16 (zamknięcie) ----->	zacisk 5 (zamknięcie)	zacisk 17-23 (wspólny) --->	zacisk 3 (wspólny)	zacisk 22 ----->	zacisk 16 (zamknij)		zacisk 17 mostek z zacisk 23		zacisk 1 mostek z zacisk 2		zacisk 3 (wspólny) mostek z 6 (stop)	<p>DIP-SWITCH 12</p> <p><input checked="" type="checkbox"/> ON: Elpro 65 SLAVE (2° Junior 633/Junior 650)</p> <p><input type="checkbox"/> 12 OFF: Elpro 65 MASTER (1° Junior 633/Junior 650)</p> <p>Uwaga: należy zapoznać się z poprzednią stroną dokumentacji ustawiając odpowiednio przełącznik dip-switch</p> <p>L21, L22, L24 zielony włączone na obu centralach, potwierdzając poprawną komunikację między dwoma Elpro 65</p>
Elpro 65 MASTER	Elpro 65 SLAVE																			
dip-switch 12 = OFF:	dip-switch 12 = ON:																			
zacisk 15 (otwarcie) ----->	zacisk 4 (otwarcie)																			
zacisk 16 (zamknięcie) ----->	zacisk 5 (zamknięcie)																			
zacisk 17-23 (wspólny) --->	zacisk 3 (wspólny)																			
zacisk 22 ----->	zacisk 16 (zamknij)																			
	zacisk 17 mostek z zacisk 23																			
	zacisk 1 mostek z zacisk 2																			
	zacisk 3 (wspólny) mostek z 6 (stop)																			
<p>Wyjście oświetlenia dodatkowego 24 Vdc 50mA:</p>	 <p>Wyjście oświetlenia dodatkowego 24 Vdc 50mA</p>																			
<p>Funkcja furtki:</p> 	 <p>Wejście NO – funkcja furtki</p>	<p>Potencjometr otwarcia dla pieszych: regulacja szerokości otwarcia dla pieszych – max 3m. W trybie automatycznym (DIP 3 = ON), zamyka po upływie czasu przerwy.</p> 																		
<p>Kontakt NC dla wejście 2° Junior</p>	 <p>Mostek obecny. Kontakt NC dla wejście 2° Junior.</p>																			
<p>Lampa ostrzegawcza 230 Vac - 25 W max</p> 	 <p>WYJŚCIE 230 Vac 25W dla lampy ostrzegawczej</p>	<p>DIP-SWITCH 4 e 8</p> <p><input checked="" type="checkbox"/> ON: miganie wstępne przez otwarciem bramy</p> <p><input type="checkbox"/> 4 OFF: bez migania wstępnego przez otw. bramy</p> <p><input checked="" type="checkbox"/> ON: miganie podczas paazy w trybie automatycznym (Dip 3 = ON)</p> <p><input type="checkbox"/> 8 OFF: bez migania podczas paazy w trybie automatycznym (Dip 3 = ON)</p>																		

Polski

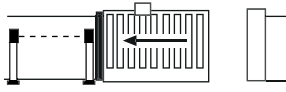
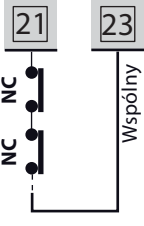
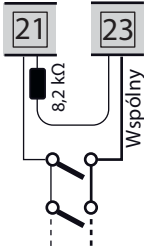
POŁĄCZENIA ELEKTRYCZNE I ICH FUNKCJE

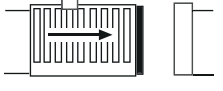
LISTWA BEZPIECZEŃSTWA

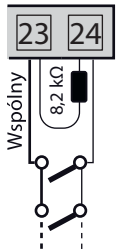
Obydwa wejścia przeznaczone do sterowania listwami bezpieczeństwa są oddzielone dla fazy otwierania i zamykania i są rozpoznawane przez centralę Elpro 65 podczas fazy programowania. Dzięki dedykowanemu obwodowi mikrokontrolera, oddzielnie zamontowanemu na płycie, zapewniona jest integralność i prawidłowe działanie listew bezpieczeństwa jest stale kontrolowane. Ewentualne zakłócenia lub utrata wydajności sygnalizowane są ciągłym miganiem diod L21 i L24. W przypadku wykrycia przeszkody przez listwy bezpieczeństwa (lub fotokomórek w fazie otwierania), ruch bramy zostaje nieco odwrócony, tak aby uwolnić przeszkodę.

Akcesoria	Połączenia elektryczne	Dip-Switch oraz dioda LED wskazująca stan
<p>Wejście fotokomórek i listwa bezpieczeństwa podczas otwierania</p> 	 <p><i>Szeregowo jeśli listwa mechaniczna NC</i></p>  <p><i>Równolegle jeśli listwa rezystancyjna 8,2 kΩ</i></p>	 <p>Normalnie włączony: kiedy zachodzi interwencja listwa, dioda gaśnie L21</p>
<p>Wejście fotokomórek i listwa bezpieczeństwa podczas zamknięciem</p> 	 <p><i>Szeregowo jeśli listwa mechaniczna NC</i></p>  <p><i>Równolegle jeśli listwa rezystancyjna 8,2 kΩ</i></p>	 <p>Normalnie włączony: kiedy zachodzi interwencja listwa, dioda gaśnie L24</p>

OPIS FUNKCJI NAPĘDU BRAM PRZESUWNYCH JUNIOR 633/650

UWAGA: każda zmiana ustawień przełącznik Dip-Switch zostanie wykonana dopiero podczas następnej komendy otwarcia lub zamknięcia, z wyjątkiem przełącznika DIP nr 11, który jest uczy się i zapamiętuje się tylko w fazie programowania.

REGULACJA SIŁY: Regulacja siły za pomocą potencjometru powinna być wystarczająca do poruszania bramą. Ta regulacja determinuje również siłę w trakcie zwalniania i opór przy zderzeniu z przeszkodą. Zbyt duża siła w porównaniu do bezwładności bramy może skutkować niewłaściwą instalacją zgodnie z normami bezpieczeństwa EN 12445 i EN 12453. Dlatego instalator jest zobowiązany, po dostrojeniu siły działającej na bramę, do sprawdzenia sił działających zgodnie z normami EN 12445 i EN 12453; są one udokumentowane w podręczniku „Normy bezpieczeństwa”, udostępnionym przez producenta.

Opis Dip-Switch oraz dioda LED wskazująca stan

Tryb Automatem / Półautomatem
Tryb automatyczny: po wydaniu komendy otwarcia, brama otworzy się i zatrzyma na czas ustawiony potencjometrem, a następnie zamknie się automatycznie.
Tryb półautomatem: po wydaniu komendy otwarcia, brama otworzy się. Do jej zamknięcia konieczne jest wydanie impulsu.

DIP-SWITCH 3
 ON: zamykanie automatyczne
 3 OFF: zamykanie półautomatem

 **Potencjometr pauzy:** ustawienie czasu pauzy w trybie automatycznym (do 120s).

Spowolnienie:
 Zaleca się ustawienie spowolnienia przełącznikiem Dip switch 6.
 Prędkość spowolnienia jest ustalona fabrycznie, podczas gdy moment obrotowy jest proporcjonalny do siły ustawionej za pomocą potencjometru.

DIP-SWITCH 6
 ON: bez spowolnienia
 6 OFF: spowolnienie włączone

 **Potencjometr siły:** ustawia moment obrotowy.

Odwracanie biegu przy kontakcie z przeszkodą:
 Jeśli funkcja ta jest aktywna, po kontakcie z przeszkodą lampa LED na obudowie zmienia kolor na czerwony i świeci się do końca cyklu otwarcia lub zamknięcia.
 - **Faza otwierania:** funkcja powoduje odwrócenie biegu na 10 cm uwalniając przeszkodę.
 - **Faza zamykania:** funkcja powoduje odwrócenie kierunku ruchu i całkowite otwarcie bramy. Czułość tej funkcji jest proporcjonalna do siły ustawionej za pomocą potencjometru.

 **Potencjometr siły:** ustawia moment obrotowy.



Uwaga: jeśli przesuwająca się brama pięciokrotnie napotka przeszkodę podczas kompletnego cyklu otwórz-stop-zamknij, brama pozostanie otwarta a lampa LED będzie świecić się na kolor niebieski.

Automatyczne zamknięcie po przejściu przez linię fotokomórek:
 Funkcja ta pozwala na automatyczne zamknięcie bramy po 3s od przejścia przez wiązkę fotobarier.

DIP-SWITCH 9
 ON: ustawia automatyczne zamykanie po przejściu przez linię fotokomórek.
 9 OFF: bez automatycznego zamykania.

DSA: Fototest przed uruchomieniem napędu
 Device for Safety Autotest = funkcja ta pozwala na sprawdzenie urządzeń bezpieczeństwa takich jak fotokomórki przez wykonaniem ruchu przez bramę. Możliwy błąd sygnalizowany jest kolorem czerwonym diody na obudowie.

DIP-SWITCH 10
 ON: fototest włączony. Fotokomórki muszą być koniecznie zasilane z wyjść 13-14.
 10 OFF: fototest wyłączony.

Otwieranie za pomocą zewnętrznego zegara
Połączenia: cpodłącz zestyk NO zegara z zaciskami 4 OTWARCIE i 3 WSPÓLNY – równolegle, ustawiając automatyczne zamykanie przełącznikiem Dip-witch 3=ON.
Praca: na ustawiony zegarem czas brama otworzy się i pozostanie otwarta (lampa zgaśnie), brama nie przyjmie żadnej komendy aż do upłynięcia ustawionego czasu. Po jego upłynięciu, po czasie pauzy nastąpi automatyczne zamknięcie.

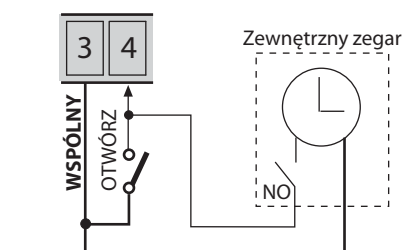

DIP-SWITCH 3
 ON: zamykanie automatyczne.
 3 OFF: zamykanie półautomatem

PROGRAMOWANIE



UWAGA: proces programowania napędu Junior wykonywany jest podczas pierwszego uruchomienia. Nawet w przypadku braku zasilania sieciowego, programowanie jest zapamiętane. Po każdej zmianie pozycji krańcówek, funkcji za pomocą dip-switch lub podłączenia akcesoriów bezpieczeństwa, konieczne jest ponowne zaprogramowanie ruchu bramy za pomocą tej samej procedury. W przypadku instalacji z 2 napędem Junior (Master i Slave) konieczne jest wykonanie programowania osobno dla każdego napędu Juniora.

UWAGA: sprawdź obecność ograniczników otwierania i zamykania, podczas gdy uchwyty krańcówek otwierania i zamykania powinny być przymocowane do listwy w krańcowych położeniach.

UWAGA: podczas całego procesu programowania konieczne jest oczekiwanie na automatyczne odczytanie krańcówki magnetycznej Juniora na uchwytych otwierania i zamykania zamocowanych do listwy.

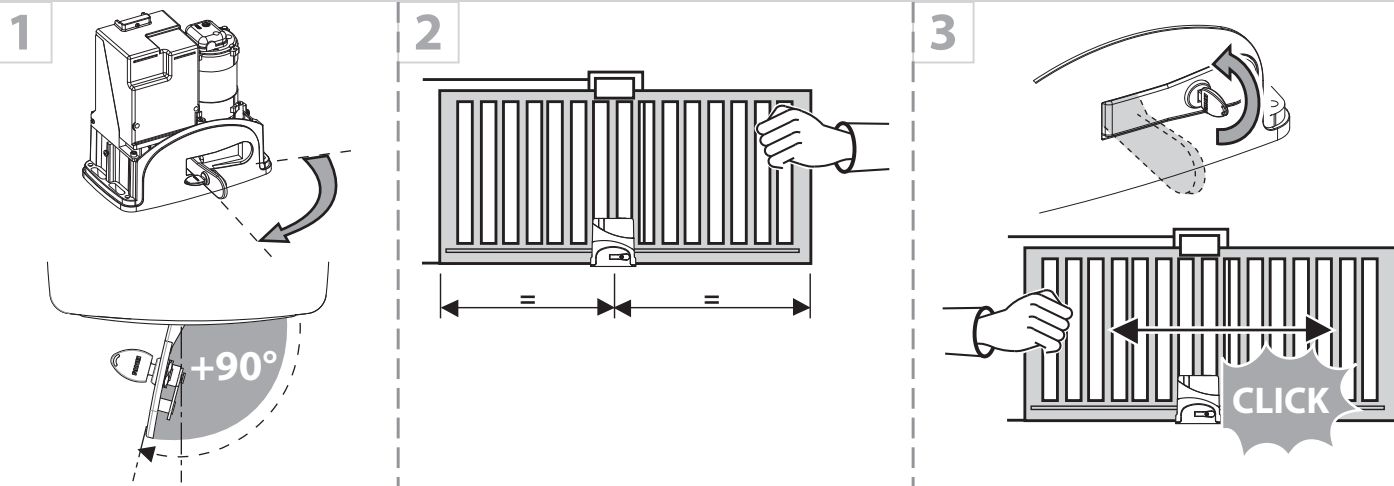

1 operacja: Odblokuj napęd otwierając zamek kluczem i przekręcając dźwignię wysprzęglenia o kąt większy niż 90°. Przy wyciągniętej dźwigni wysprzęglenia napięcie centrali zostaje odłączone. Następnie ustaw bramę w pozycji odpowiadającej mniej więcej połowie odległości pracy bramy. Ponownie zasprężel napęd domykając dźwignię i przekręcając klucz.

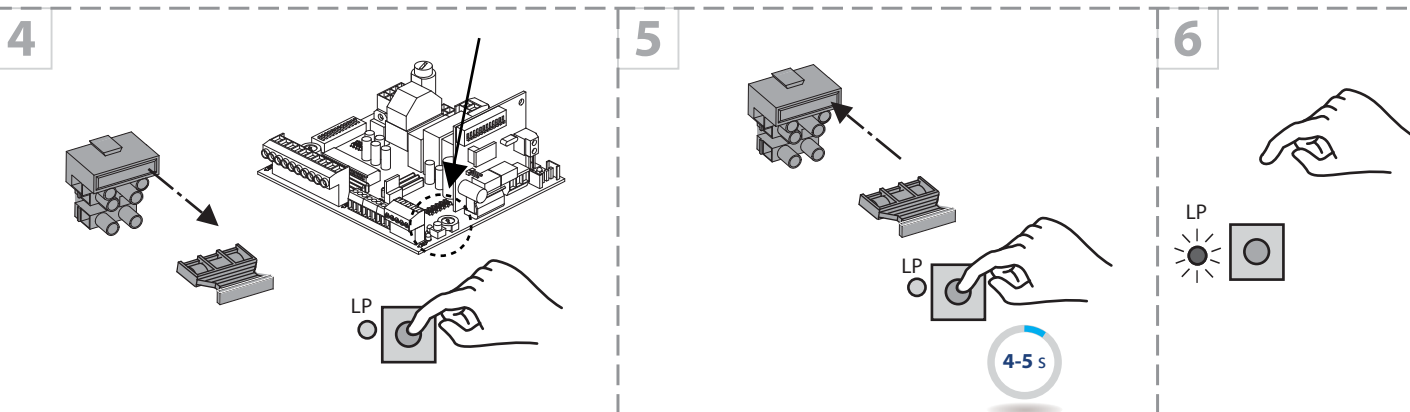

2 operacja: programowanie położenia krańcowych i spowolnień.

Odłącz centralę od zasilania wyciągając bezpiecznik 230V znajdujący się w przedniej części pod centralą. Naciśnij i przytrzymaj przycisk P, a następnie podłącz bezpiecznik. Po 2-3 sekundach zwolnij przycisk P. Dioda LED zacznie migać informując o wejściu w fazę programowania.

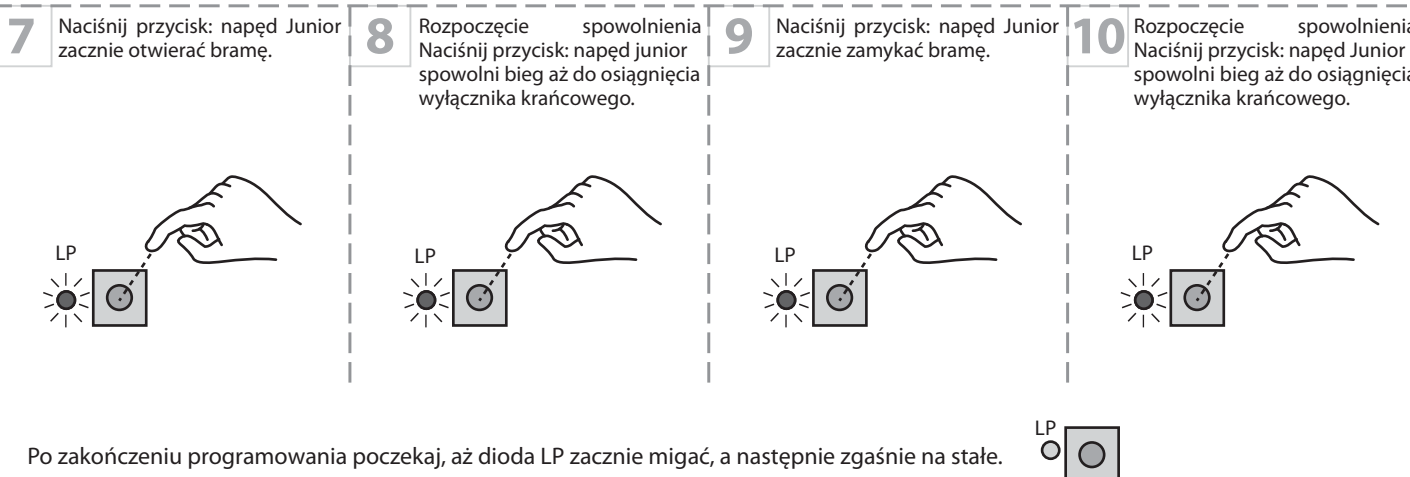

Po zakończeniu programowania poczekaj, aż dioda LP zacznie migać, a następnie zgaśnie na stałe.



PRZEWODNIK UŻYTKOWANIA (dla końcowego użytkownika)

OSTRZEŻENIA

- Przejście przez bramę powinno odbywać się tylko wtedy, gdy automatyka jest zatrzymana; zachowaj bezpieczną odległość podczas ruchu otwierania i/lub zamykania bramy.
- Nie dotykaj żadnych elementów instalacji podczas ruchu automatu.
- Nie pozwalaj dzieciom i/lub innym osobom przebywać w pobliżu instalacji podczas ruchu automatu.
- Trzymaj wszelkie urządzenia uruchamiające automatykę (piloty, czytniki zbliżeniowe, przełączniki kluczykowe itp.) z dala od dzieci.
- Nie używaj automatyki w przypadku awarii.

USUWANIE MATERIAŁÓW: opakowania, takie jak karton, nylon, styropian itp., można utylizować poprzez selektywną zbiórkę (po uprzedniej weryfikacji obowiązujących przepisów dotyczących utylizacji odpadów w miejscu instalacji). Elementy elektryczne, elektroniczne i baterie mogą zawierać substancje szkodliwe dla środowiska: należy usunąć i dostarczyć takie elementy do firm specjalizujących się w recyklingu odpadów, zgodnie z dyrektywą 2012/19/UE. Zakaz wyrzucania szkodliwych dla środowiska materiałów do zwykłych odpadów.

KONSERWACJA

By osiągnąć optymalną wydajność instalacji w czasie, zgodnie z normami bezpieczeństwa, konieczne jest prawidłowe utrzymanie i monitorowanie całego systemu automatyki, zainstalowanych urządzeń elektronicznych oraz przewodów. Cała instalacja powinna być przeprowadzona przez odpowiednio wykwalifikowany personel techniczny. Dla automatyki zaleca się przynajmniej co półroczną kontrolę konserwacyjną, natomiast dla urządzeń elektronicznych i systemów bezpieczeństwa kontrolę konserwacyjną co miesiąc. Firma Meccanica Fadini S.r.l. nie ponosi odpowiedzialności za ewentualne niedotrzymanie zasad dobrej praktyki instalacyjnej i/lub niewłaściwe utrzymanie instalacji.



Porady dla użytkownika końcowego:

- usuń ewentualny materiał, który może się osadzić w urządzeniach i zakłócić ich poprawne działanie (resztki owadów, liście, małe kamienie, itp.); przed przystąpieniem do pracy wyłącz zasilanie elektryczne;
- regularnie czyść urządzenia jedynie wilgotną szmatką. Nie używaj substancji łatwopalnych, alkoholu, rozpuszczalników ani benzyny: mogą one powodować eksplozje i/lub uszkodzić całą instalację.

RĘCZNIE ODBLOKUJ I ZABLOKUJ SIŁOWNIK ELEKTROMECHANICZNY

Operacja ręczna musi być wykonana w przypadku braku zasilania elektrycznego lub w przypadku anomalii systemu. Po otwarciu dźwigni wysprzęglenia automatycznie odcinane jest zasilanie. Konieczne jest aby dźwignia wysprzęglenia otwarta była na kąt większy niż 90°. Po zamknięciu i następnym załączeniu zamka, zasilanie sieciowe do płyty elektronicznej zostaje przywrócone.

WAŻNE: Po przywróceniu zasilania pierwszym ruchem napędu jest zawsze ruch zamykający bramę, wykonywany z normalną prędkością (bez spowolnień). Aby przywrócić wszystkie funkcje (takie jak spowolnienia) konieczne jest wykonanie pełnego cyklu otwierania bramy.

<p>1 Włóż spersonalizowany klucz</p> 	<p>2 Obróć kluczyk: wyłącza zasilanie (niebieska dioda wyłączona).</p> 	<p>3 Otwórz uchwyt w pełni aż do zatrzaśnięcia.</p> 
		

Rys. 14

REJESTR KONSERWACJI przekazanie końcowemu użytkownikowi		FADINI 		
Adres instalacji:		Instalator:		Data:
Typ instalacji:		Model napędu:		Ilość zainstalowanych modeli:
Brama przesuwna <input checked="" type="checkbox"/> Drzwi składane <input type="checkbox"/> Brama skrzydłowa <input type="checkbox"/> Szlaban <input type="checkbox"/> Drzwi górne <input type="checkbox"/> Słupek <input type="checkbox"/> Boczne drzwi składane <input type="checkbox"/> <input type="checkbox"/>		Wymiary jednego skrzydła bramy:		Data instalacji:
		Waga jednego skrzydła bramy:		
<p>UWAGA: ten dokument powinien zawierać zwykłe i nadzwyczajne prace związane z instalacją, konserwacją, naprawą oraz zmianami przeprowadzanymi przy użyciu oryginalnych części Fadini. Ten dokument musi być dostępny do inspekcji przez upoważnione instytucje, a kopia powinna być dostarczona użytkownikowi końcowemu.</p> <p>Instalator/serwisant gwarantuje funkcjonalność i bezpieczeństwo instalacji tylko wtedy, gdy prace konserwacyjne są wykonywane przez wykwalifikowany personel techniczny, którego on upoważnił i uzgodnił z końcowym użytkownikiem.</p>				
N°	Data interwencji	Opis interwencji	Technik konserwator	Użytkownik końcowy
1				
2				
3				
4				
5				
6				
_____ Stempel i podpis Technik instalator/serwisant		_____ Podpis akceptacji Ostateczny użytkownik Zamawiający		

do dostarczenia dla końcowego użytkownika instalacji



ROZWIĄZYWANIE PROBLEMÓW

Lampa LED znajdująca się w górnej części budowy napędu pozwala instalatorowi, jak i użytkownikowi końcowemu na kontrole poprawności działania systemu (kolor niebieski wskazuje poprawną pracę a kolor czerwony wskazuje wystąpienie problemu).

Awaria	Przyczyna	Postępowanie
Brama nie porusza się	<ul style="list-style-type: none"> • Brak przeprowadzonego programowania • Jeden lub więcej kontaktów NC otwartych • Spalone bezpieczniki • Zbyt niska siła • Fotokomórki niewyrównane lub zakłócone 	<ul style="list-style-type: none"> • Przeprowadź programowanie (str. 14) • Sprawdź wszystkie kontakty NC (wszystkie zielone diody powinny być włączone) • Sprawdź stan wszystkich bezpieczników • Działaj na potencjometrze siły, aby ją zwiększyć • Wyrównaj fotokomórki i sprawdź ich stan
Lampa LED zgaszona	<ul style="list-style-type: none"> • Brak zasilania 230 V • Spalony bezpiecznik linii 5 A • Spalony bezpiecznik transformatora 630 mA 	<ul style="list-style-type: none"> • Sprawdź linię i wszystkie bezpieczniki • Brama może uderzyć w krańce ruchu, dostosuj uchwyty końcówki (patrz str. 7)
	<ul style="list-style-type: none"> • Zamek klamki odblokowującej niezamknięty 	<ul style="list-style-type: none"> • Zamknij i usuń klucz z zamka
Lampa LED miga na niebiesko	<ul style="list-style-type: none"> • Zaobserwowano obecność przeszkody lub potencjalnej przeszkody podczas ruchu pięciokrotnie z rzędu 	<ul style="list-style-type: none"> • Usuń przeszkody i wydaj polecenie otwarcia/zamknięcia • Usuń potencjalne przeszkody na prowadnicach bramy przesuwnej • Brama może uderzyć w krańce ruchu, dostosuj uchwyty końcówki (patrz str. 7)
Lampa LED miga na przemian NIEBIESKO-POMARAŃCZOWY	<ul style="list-style-type: none"> • Niewłaściwe działanie fotokomórek podczas kontroli DSA przeprowadzonej przed ruchem 	<ul style="list-style-type: none"> • Wyrównaj fotokomórki • Wyłącz zasilanie fotokomórek na kilka sekund • Zasilanie fotokomórek DSA powinno być podłączone do zacisków 13-14
Brama zaczyna się poruszać, następnie zatrzymuje się lub zmienia kierunek ruchu.	<ul style="list-style-type: none"> • Wykrywanie ciągłej obecności przeszkody lub możliwej przeszkody podczas ruchu 	<ul style="list-style-type: none"> • Usuń przeszkody i wydaj polecenie otwarcia/zamknięcia • Działaj na potencjometrze siły, aby ją zwiększyć
	<ul style="list-style-type: none"> • Niewyrównane fotokomórki 	<ul style="list-style-type: none"> • Wyrównaj fotokomórki

SPECYFIKACJA TECHNICZNA

	JUNIOR 633	JUNIOR 650
Zasilanie	230 Vac - 50 Hz	230 Vac - 50 Hz
Moc max.	400 W	510 W
Zużycie w trybie czuwania	0,25 W z E-SAVE	0,25 W z E-SAVE
Pobór prądu	2 A	2,4 A
Siła maksymalna	600 N	1.000 N
Maksymalna waga bramy [A]	600 kg	1.200 kg
Obroty silnika	1.350 obr/min	1.350 obr/min
Prędkość	10 m/min	10 m/min
Przełożenie	1:31	1:32
Stopień ochrony	IP 54	IP 54
Typ oleju	oil FADINI - kod. 706L	oil FADINI - kod. 706L
Temperatura pracy	-20 °C +50 °C	-20 °C +50 °C
Waga napędu	11,3 kg	13,5 kg
Częstotliwość użycia	intensywny	
Cykl serwisowy	60 s otwarcie/zamknięcie - 60 s pauza	
Czas na pełny cykl	240 s (max. 15 cykli/godzinę)	

[A] Struktura, kształt i koła bramy mogą wpływać na podane wartości. Zawsze sprawdzaj integralność struktury bramy, usuwając wszelkie tarcia.

ROZMIARY ZEWNĘTRZNE

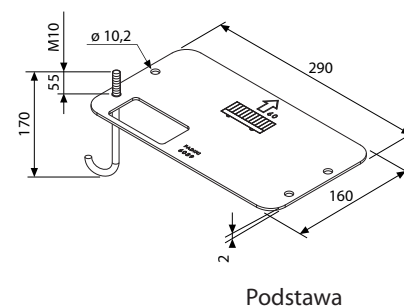
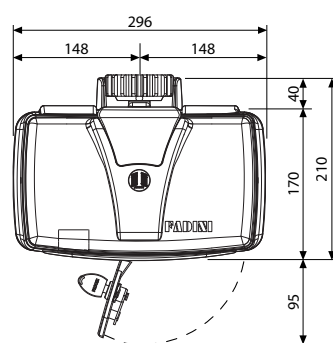
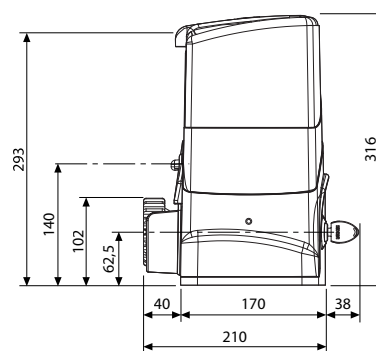
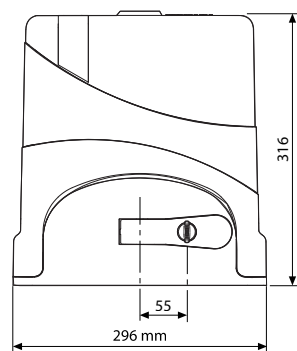

Podstawa